

Ograniczona gwarancja Flexofold:

1. Odpowiedzialność za wady:

- 1.1. Po dostawie kupujący jest zobowiązany do niezwłocznego sprawdzenia dostarczonego towaru przed oddaniem go do użytku i nie może później zgłaszać wad, które kupujący powinien był wykryć podczas takiej kontroli.
- 1.2. Sprzedawca nie ponosi odpowiedzialności za utratę zysków, stratę dochodów lub inne straty finansowe poniesione przez kupującego lub osoby trzecie w wyniku wady dostarczonego towaru.
- 1.3. Sprzedawca, zgodnie z postanowieniami poniższych klauzul, przez naprawę lub wymianę, usunie wady towarów wynikające z wadliwego projektu, materiałów lub wykonania.
- 1.4. Odpowiedzialność sprzedawcy jest ograniczona do wad, które pojawiły się w okresie 3 lat od daty dostawy towarów. Jeśli towary są używane intensywniej niż ustalono lub przewidziano w momencie sprzedaży, okres ten zostanie proporcjonalnie skrócony.
- 1.5. Kupujący powinien niezwłocznie powiadomić sprzedawcę pisemnie o wadzie po jej stwierdzeniu, nie później jednak niż w ciągu dwóch tygodni po upływie okresu określonego w punkcie 1.4. Powiadomienie powinno zawierać opis tego, w jaki sposób wada się objawia. Powiadomienie o wadzie powinno być przekazane niezwłocznie, jeżeli istnieje podejrzenie, że wada może spowodować szkodę. Jeżeli kupujący nie powiadomi sprzedawcy o wadzie pisemnie w wyznaczonym czasie, utraci prawo do zgłoszenia jakiegokolwiek roszczenia w związku z wadą.
- 1.6. Po otrzymaniu pisemnego powiadomienia zgodnie z punktem 1.5, sprzedawca niezwłocznie usunie wadę na własny koszt. Usunięcie wady powinno odbywać się na terenie kupującego, chyba że sprzedawca uzna, że w celu naprawy lub wymiany wadliwej części lub towaru konieczne jest ich przesłanie do sprzedawcy. Koszt transportu towarów do sprzedawcy ponosi kupujący. Wszelkie inne koszty związane z naprawą lub wymianą ponosi sprzedawca.
- 1.7. Jeżeli wady będzie można uznać za istotne, kupujący może zamiast tego wybrać rozwiązanie umowy poprzez pisemne zawiadomienie sprzedawcy.
- 1.8 Sprzedawca ponosi odpowiedzialność wyłącznie za wady, które pojawiają się w przewidzianych warunkach pracy i przy prawidłowym użytkowaniu towarów. Odpowiedzialność sprzedawcy nie obejmuje wad spowodowanych przez nieprawidłową konserwację lub niewłaściwe użytkowanie ze strony Kupującego. Odpowiedzialność sprzedawcy nie obejmuje również normalnego zużycia ani pogorszenia się stanu produktu w wyniku korozji oraz innych czynników niezależnych od sprzedawcy.

2. Odpowiedzialność za szkody wyrządzone mieniu przez towary (odpowiedzialność za produkt):

- Sprzedawca ponosi wyłączną odpowiedzialność za wady zgodnie z obowiązującymi przepisami prawnymi. Kupujący zobowiązany jest do zwolnienia Sprzedawcy z odpowiedzialności w zakresie, w jakim Sprzedawca ponosi odpowiedzialność wobec osób trzecich w związku z jakąkolwiek szkodą, za którą Sprzedawca nie jest odpowiedzialny wobec Kupującego zgodnie z punktami a i b poniżej.
- Sprzedawca nie ponosi odpowiedzialności za straty lub szkody wynikające z towarów:
- a. w przypadku jakiegokolwiek (ruchomej lub nieruchomej) własności, w której szkoda powstaje w czasie, gdy towary są w posiadaniu Kupującego.
 - b. w przypadku produktów wyprodukowanych przez Kupującego lub produktów, których produkty Kupującego stanowią część, lub utraty lub uszkodzenia mienia, w przypadku których szkoda jest spowodowana tymi produktami z powodu właściwości towarów.
- Sprzedawca nie ponosi odpowiedzialności za żadne straty finansowe wynikające z utraty produkcji, utraty zysków lub innych konsekwencji finansowych.
- Ograniczenia odpowiedzialności Sprzedawcy określone powyżej nie będą miały zastosowania, jeżeli Sprzedawca dopuścił się istotnego zaniedbania.
- Jeżeli roszczenie o straty lub szkody opisane w niniejszej klauzuli zostanie zgłoszone przez osobę trzecią przeciwko jednej ze stron, ta ostatnia niezwłocznie poinformuje o tym drugą stronę.
- Sprzedawca i Kupujący zobowiązani są do wzajemnego przywołania siebie przed sąd lub trybunał arbitrażowy, który rozpatruje roszczenia przeciwko któremukolwiek z nich, w przypadku gdy roszczenie wynika z szkód domniemanych spowodowanych przez towary. Jednakże, odpowiedzialność między Sprzedawcą i Kupującym zawsze zostanie rozstrzygnięta przez arbitraż zgodnie z klauzulą 3.

3. Spory. Prawo właściwe:

Wszelkie spory między stronami nie będą rozpatrywane przez sąd, ale będą ostatecznie rozstrzygane poprzez arbitraż zgodnie z prawem o arbitrażu obowiązującym w Danii.

Flexofold ApS
Dianavej 4
7100 Vejle, Denmark
T: (+45) 7555 4346
E-mail: sales@flexofold.com



Instrukcja instalacji oraz obsługi 2-łopatkowej standardowej śruby napędowej. Właściciel musi zapoznać się i przestrzegać poniższej instrukcji.

Uwaga! Niezastosowanie się do poniższych instrukcji spowoduje unieważnienie gwarancji.

Lista części:

1. Piasta
2. Wał (nie jest dostarczony)
3. Kołek Klin (nie jest dostarczony)
4. Śruba nakrętki wałka
5. Śruba blokująca nakrętkę wału (M8x10mm)
6. Łopatki (2 ea.)
7. Sworzeń obrotowy (2 ea.)
8. Śruba imbusowa (2 ea. M8x25mm)
9. Klucz imbusowy 4mm
10. Klucz imbusowy 6mm

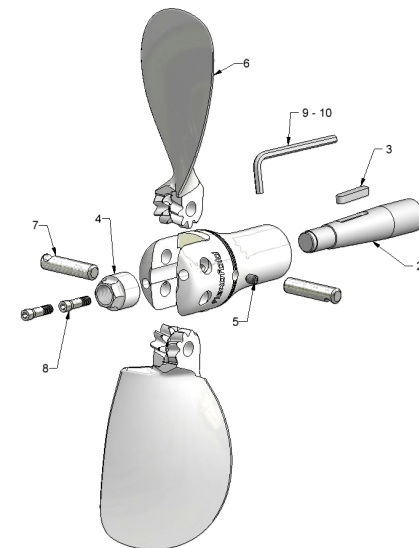

Zabezpieczenie gwintu:

Wszystkie śruby w zestawie posiadają fabrycznie nałożony klej do gwintów, dzięki czemu mogą być instalowane poza lub pod wodą. Zwykły płynny klej do gwintów nie jest przeznaczony do nakładania i utwardzania pod wodą, a próby jego zastosowania pod wodą skończą się niepowodzeniem. Nie jest to również możliwe nałożenie zwykłego kleju do gwintów na gwint poza wodą i pozostawienie go do utwardzenia przed zamontowaniem śruby pod wodą. Nie będzie się trzymał.

Jeśli z jakiegokolwiek powodu konieczne jest zdjęcie śruby pod wodą, nie należy ponownie stosować tych samych śrub przy montażu pod wodą. W takiej sytuacji należy skontaktować się z firmą Flexofold w celu uzyskania odpowiednich śrub z fabrycznie nałożonym klejem do gwintów podwodnych.

Podczas ponownego użycia śrub ponad wodą, należy nałożyć klej do gwintów o średniej wytrzymałości, na przykład Loctite 243® Niebieski o średniej mocy (niebieski).

Nigdy nie stosuj kleju do gwintów na nakrętce wału (4). Będzie to utrudniać jej zdemontowanie w przyszłości.

Instrukcja obsługi i zastosowania:

- Przelączaj biegi tylko przy niskich obrotach jałowych silnika.
- Przed każdą podróżą sprawdź, czy śruba napędowa pracuje w obu kierunkach, do przodu i do tyłu.
- Podczas żeglugi śmigła łodzi muszą być zatrzymane, aby łopatki się złożyły. Zatrzymaj silnik i włącz bieg wsteczny.
- Natychmiast zatrzymaj silnik, jeśli słyszysz jakieś dziwne dźwięki lub wibracje dochodzące ze śmigła łodzi.
- Nie używaj śmigła łodzi w pobliżu ludzi lub zwierząt.
- Podczas pracy przy zamontowanym śmigłem łodzi należy unikać przytrzaśnięcia przez otwierające lub zamykające się łopatki.
- Jedynym wymogiem konserwacji jest utrzymanie śruby napędowej w czystości.
- Nie ma potrzeby smarowania, ponieważ elementy smarowane są wodą zaraz po zanurzeniu w wodzie.

Instalacja stożkowej piasty wału

1 Usuń kołek klin (3) z Wału (2). Złącz piastę ze stożkiem wału i sprawdź, czy jest prawidłowo dopasowana, oraz że piasta nie rusza się. Nie może być żadnych szczelin ani przerw pomiędzy częściami. Zaznacz na wale (2) miejsce, do którego sięga dolna część piasty. Usuń ponownie piastę a następnie spowrotem umieść kołek klin (3) w stożku wału (2). Dokładnie odłtuść stożek wału oraz stożek piasty. Delikatnie nasuń piastę (1) na stożek wału (2). Upewnij się czy klin jest poprawnie założony i nie uciska piasty. Ważne jest, aby pomiędzy górną a dolną krawędzią/rowkiem klina znajdowało się powietrze. Po zamontowaniu piasty powinna sięgać znaku umieszczonego na wale. Jeżeli piasta nie sięga oznaczenia na wale, usuń piastę i w razie potrzeby użyj zwykłego pilnika ręcznego, aby zmniejszyć wysokość klina. Nie używaj środka do zabezpieczenia gwintów na nakrętce wału (4) Przykręć nakrętkę wału (4) i mocno dokręć. Moment dokręcenia zależy od rodzaju gwinta. Informacje te można znaleźć na fakturze(np. M14x2 Sprawdź (Ustawienia momentu dokręcenia dla nakrętki wału) aby określić jak mocno należy ją dokręcić.

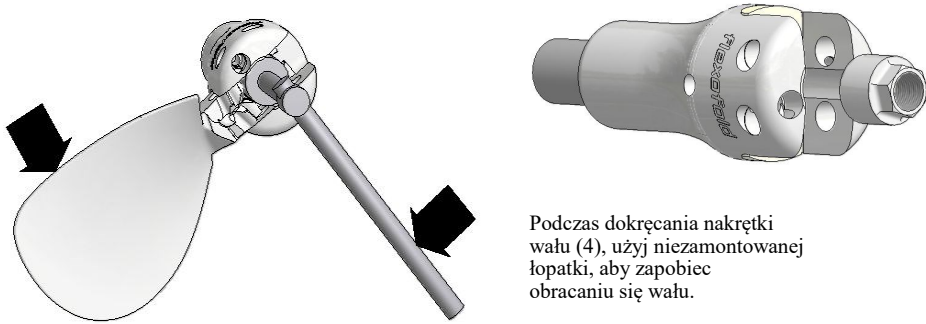

2 Zamocuj śrubę blokującą nakrętkę wału (5), używając dostarczonego klucza imbusowego (9). Jeśli korzystasz z klucza dynamometrycznego, dokręć na około 1 Kpm = 10 Nm = 7,2 ft-lb;

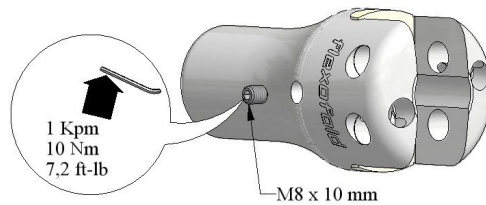

Montaż łopatek

3 Wyreguluj łopatkę (6) w szczękach piasty i włóż sworzeń obrotowy (7) z wcięciem w sworzniu wyrównanym z otworem na śrubę blokującą sworzeń. Lekko przesunij łopatkę, aby ułatwić czynność.

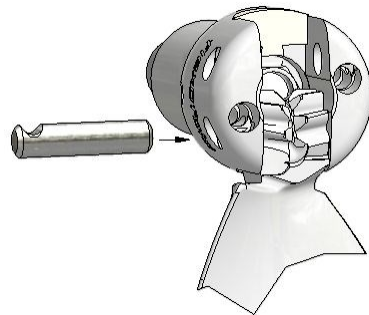

4 Włóż jedną śrubę blokującą oś obrotu (8); obróć ją, aby zaangażować kilka gwintów; zostanie ona dokręcona później w kroku 7;

Otwórz i złóż łopatki śruby napędowej, aby upewnić się, że poruszają się swobodnie.

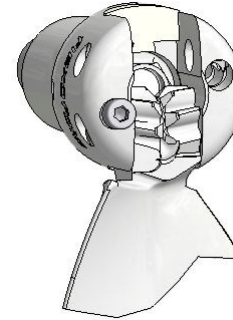

6 Włóż ostatnią śrubę blokującą oś obrotu (8); obróć ją, aby zaangażować kilka gwintów; zostanie dokręcona później w kroku 7;

Otwórz i złóż łopatki śruby napędowej, aby upewnić się, że poruszają się swobodnie.

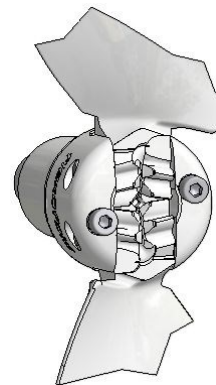

5 Wyreguluj łopatkę (6) w szczękach piasty i włóż sworzeń obrotowy (7) z wcięciem w kolku wyrównanym z otworem dla śruby imbusowej blokującej kołek osiowy (8); lekko przesunij łopatkę, aby ułatwić czynność;

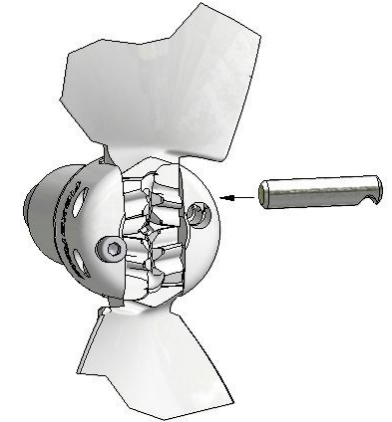

7 Dokręć obie śruby imbusowe blokujące oś obrotu (8) przy użyciu klucza imbusowego (10) dostarczonego w zestawie; Jeśli korzystasz z klucza dynamometrycznego, dokręć do około 1,2 Kpm = 12 Nm = 8,4 ft-lb;

Na koniec sprawdź funkcję otwierania i składania aby upewnić się, że funkcja nadal działa.

