

Ograniczona gwarancja Flexofold:

1. Odpowiedzialność za wady:

- 1.1. Po dostawie kupujący jest zobowiązany do niezwłocznego sprawdzenia dostarczonego towaru przed oddaniem go do użytku i nie może później zgłaszać wad, które kupujący powinien był wykryć podczas takiej kontroli.
- 1.2. Sprzedawca nie ponosi odpowiedzialności za utratę zysków, stratę dochodów lub inne straty finansowe poniesione przez kupującego lub osobę trzecią w wyniku wad towarów dostarczonych.
- 1.3. Sprzedawca, zgodnie z postanowieniami poniższych klauzul, przez naprawę lub wymianę, usunie wady towarów wynikających z wadliwego projektu, materiałów lub wykonania.
- 1.4. Odpowiedzialność sprzedawcy jest ograniczona do wad, które pojawiły się w okresie 3 lat od daty dostawy towarów. Jeśli towary są używane bardziej intensywnie niż ustalono lub można było przewidzieć w punkcie sprzedaży, okres ten zostanie proporcjonalnie skrócony.
- 1.5. Kupujący powinien niezwłocznie powiadomić sprzedawcę pisemnie o wadzie po jej stwierdzeniu, nie później jednak niż w ciągu dwóch tygodni po upływie okresu określonego w punkcie 1.4. Powiadomienie powinno zawierać opis tego, jak wada się objawia. Powiadomienie o wadzie powinno być przekazane niezwłocznie, jeśli istnieje podejrzenie, że wada może spowodować szkodę. Jeśli kupujący nie powiadomi sprzedawcy o wadzie pisemnie w wyznaczonym czasie, utraci prawo do zgłoszenia jakiegokolwiek roszczenia w związku z wadą.
- 1.6. Po otrzymaniu pisemnego powiadomienia zgodnie z punktem 1.5, sprzedawca niezwłocznie usunie wadę na własny koszt. Usunięcie wady powinno odbywać się na terenie kupującego, chyba że sprzedawca uzna, że w celu naprawy lub wymiany wadliwej części lub towarów konieczne jest ich przesłanie do niego na własny teren. Koszt transportu towarów do terenu sprzedawcy ponosi kupujący. Wszelkie inne koszty związane z naprawą lub wymianą ponosi sprzedawca.
- 1.7. Jeśli wady można uznać za istotne, kupujący może zamiast tego wybrać rozwiązanie umowy poprzez pisemne zawiadomienie sprzedawcy.
- 1.8 Sprzedawca ponosi odpowiedzialność wyłącznie za wady, które pojawiają się w warunkach pracy przewidzianych i przy prawidłowym użytkowaniu towarów. Odpowiedzialność nie obejmuje wad spowodowanych przez nieprawidłową konserwację lub niewłaściwe instalacje ze strony Kupującego. W końcu odpowiedzialność nie obejmuje normalnego zużycia ani pogorszenia w wyniku korozji i innych ataków.

2. Odpowiedzialność za szkody wyrządzone mieniu przez towary (odpowiedzialność za produkt):

Sprzedawca ponosi wyłączną odpowiedzialność za wady zgodnie z obowiązującymi przepisami prawnymi. Kupujący zobowiązany jest do zwolnienia Sprzedawcy z odpowiedzialności w zakresie, w jakim Sprzedawca ponosi odpowiedzialność wobec osób trzecich w związku z jakąkolwiek szkodą, za którą Sprzedawca nie jest odpowiedzialny wobec Kupującego zgodnie z punktami a i b poniżej.

Sprzedawca nie ponosi odpowiedzialności za straty lub szkody wynikające z towarów:

- a. w przypadku jakiegokolwiek (ruchomej lub nieruchomej) własności, w której szkoda powstaje w czasie, gdy towary są w posiadaniu Kupującego.
- b. w przypadku produktów wyprodukowanych przez Kupującego lub produktów, których produkty Kupującego stanowią część, lub utraty lub uszkodzenia mienia, w przypadku których szkoda jest spowodowana tymi produktami z powodu właściwości towarów.

Sprzedawca nie ponosi odpowiedzialności za żadne szkody ekonomiczne wynikłe z utraty produkcji, utraty zysków lub innych konsekwencji ekonomicznych.

Ograniczenia odpowiedzialności Sprzedawcy określone powyżej nie będą miały zastosowania, gdy Sprzedawca dopuścił się rażącego zaniedbania.

Jeśli roszczenie o straty lub szkody opisane w niniejszej klauzuli zostanie zgłoszone przez osobę trzecią przeciwko jednej ze stron, ta ostatnia niezwłocznie poinformuje o tym drugą stronę.

Sprzedawca i Kupujący zobowiązani są wzajemnie do przywołania siebie przed sąd lub trybunał arbitrażowy, który rozpatruje roszczenia przeciwko któremukolwiek z nich, w przypadku gdy roszczenie wynika z szkód domniemych spowodowanych przez towary. Jednakże, odpowiedzialność między Sprzedawcą i Kupującym zawsze zostanie rozstrzygnięta przez arbitraż zgodnie z klauzulą 3.

3. Spory. Prawo właściwe:

Wszelkie spory między stronami nie będą rozpatrywane przez sąd, ale będą ostatecznie rozstrzygane poprzez arbitraż zgodnie z prawem o arbitrażu obowiązującym w Danii.

Flexofold ApS
Dianavej 4
7100 Vejle, Denmark
T: (+45) 7555 4346
E-mail: sales@flexofold.com



Instrukcje instalacji i obsługi śruby żaglowej 2-łopatkowej napędu żaglowego. Właściciel musi otrzymać te instrukcje. UWAGA: Nieprzestrzeganie tych instrukcji spowoduje utratę gwarancji. Te instrukcje dotyczą instalacji i obsługi śruby Flexofold, chyba że zostały zmodyfikowane przez Flexofold, wówczas zostanie dostarczone uzupełnienie.

SKŁADANA ŚRUBA KOMPOZYTOWA

Lista części:

1. Piasta
2. Wał (nie jest dostarczony)
3. Odstępnik (nie jest dostarczona)
4. Śruba nakrętki wałka
5. Podkładka zabezpieczająca
6. Śruba blokująca nakrętkę wałka (M8x20mm)
7. Łopatkę (2 szt.)
8. Śworzeń obrotowy (2 szt.)
9. Śruby kotwiące (2 szt. M10x60mm)
10. Pokrywa

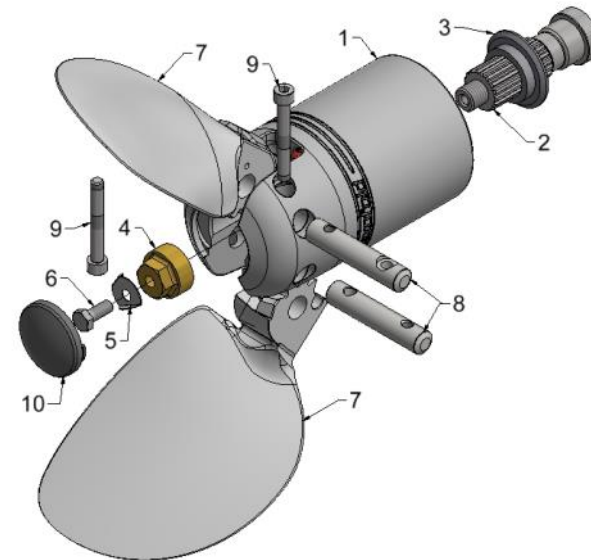

Blokada gwintu:

Wszystkie śruby w zestawie posiadają fabrycznie nałożony klej gwintów, dzięki czemu mogą być instalowane poza lub pod wodą. Zwykły klej gwintów płynny nie jest przeznaczony do stosowania lub utrwalania pod wodą, a próby jego zastosowania pod wodą skończą się niepowodzeniem. Nie można również nakładać zwykłego kleju gwintów na gwint w powietrzu i pozostawiać go do utwardzenia przed zamontowaniem śruby pod wodą. Nie będzie on przylegać.

Jeśli z jakiegokolwiek powodu konieczne jest zdjęcie śruby pod wodą, nie należy ponownie stosować tych samych śrub przy montażu pod wodą. W takiej sytuacji należy skontaktować się z firmą Flexofold w celu uzyskania odpowiednich śrub z fabrycznie nałożonym klejem do gwintów podwodnych.

Podczas ponownego użycia śrub ponad wodą, należy nałożyć klej do gwintów o średniej wytrzymałości, na przykład Loctite 243 (niebieski).

Nigdy nie stosuj kleju gwintów na nakrętkę wału (4). Będzie to utrudniać jej zdemontowanie w przyszłości.

Instrukcja obsługi i użytkowania:

- Przelączaj biegi tylko przy niskich obrotach jałowych silnika.
- Przed każdą podróżą sprawdź, czy śruba napędowa pracuje w obu kierunkach, do przodu i do tyłu.
- Podczas żeglugi śmigła muszą być zatrzymane, aby łopaty się złożyły. Zatrzymaj silnik i włącz bieg wsteczny.
- Natychmiast zatrzymaj silnik, jeśli słyszysz jakies dziwne dźwięki lub wibracje dochodzące ze śmigła.
- Nie używaj śmigła w pobliżu ludzi lub zwierząt.
- Podczas manipulowania zmontowanym śmigłem należy unikać przytrzaśnięcia przez otwierające się lub zamykające łopaty
- Jedynym wymogiem konserwacji jest utrzymanie śruby napędowej w czystości.
- Nie ma potrzeby smarowania, ponieważ elementy smarowane są wodą zaraz po zanurzeniu w wodzie.

Instalacja piasty napędu

1 Sprawdź, czy podkładka dystansowa (3), dostarczona przez producenta silnika, jest zamontowana. Śmigło nie będzie działać prawidłowo bez podkładki dystansowej; delikatnie nasuń piastę (1) na wypusty na wale (2). Przykręć nakrętkę wału (4) i mocno dokręć. Nie stosuj żadnego kleju gwintowego na nakrętkę wału (4).

Podczas dokręcania nakrętki wału użyj niezamontowanego skrzydła śmigła, aby zapobiec obracaniu się wału.

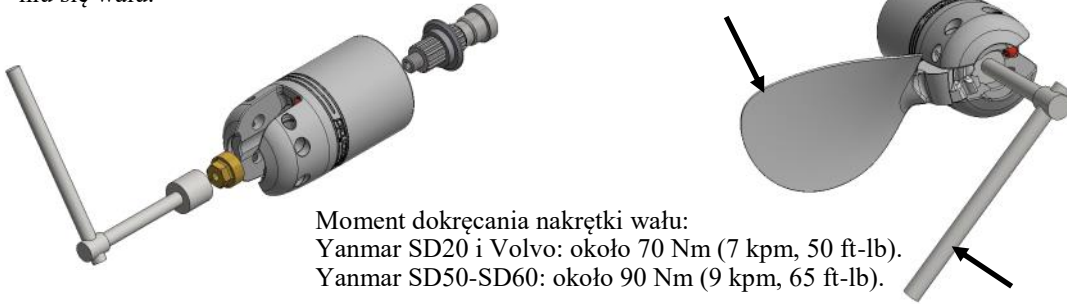

Moment dokręcania nakrętki wału:
Yanmar SD20 i Volvo: około 70 Nm (7 kpm, 50 ft-lb).
Yanmar SD50-SD60: około 90 Nm (9 kpm, 65 ft-lb).

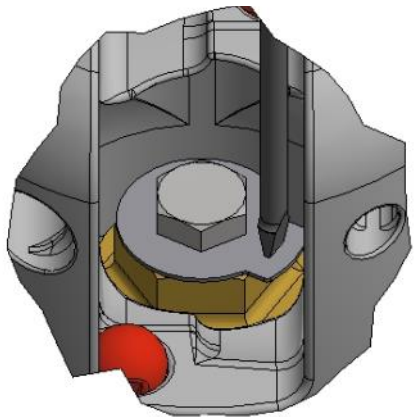

2 Umieść podkładkę zabezpieczającą (5) na śrubie blokującej nakrętkę wału (6); wkręć ją przez otwór w nakrętce na końcu wału i dokręć mocno; Jeśli używasz klucza dynamometrycznego, dokręć do około 15 Nm (1,5 kpm, 10,8 ft-lb.)

Spróbuj ustawić wypustkę w położeniu względem płaskiej powierzchni nakrętki.

Używając prostego śrubokręta, zagięcie zatrzaśku w dół na sześciokątnej części nakrętki wału.

3 Ponownie za pomocą prostego śrubokręta lub podobnego narzędzia zagnij bok podkładki zabezpieczającej na sześciokąt nakrętki wału (6).

Razem z wstępnie nałożonym klejem gwintowym na śrubę blokującą nakrętkę, uniemożliwi to jej poluzowanie.

W przypadku zdejmowania śruby napędowej wyprostować bok podkładki z zaczepami, aby umożliwić wykręcenie śruby blokującej nakrętkę wału.

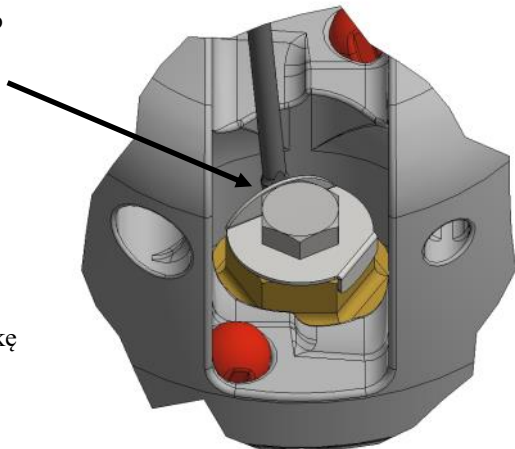

Montaż łopatek

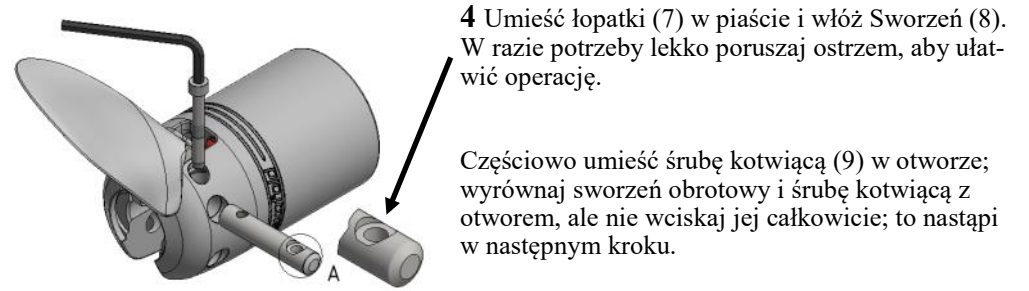

4 Umieść łopatki (7) w piaście i włóż Sworzeń (8). W razie potrzeby lekko poruszaj ostrzem, aby ułatwić operację.

Częściowo umieść śrubę kotwiącą (9) w otworze; wyrównaj sworzeń obrotowy i śrubę kotwiącą z otworem, ale nie wciskaj jej całkowicie; to nastąpi w następnym kroku.

5 Włóż kolejne łopatki (7), sworzeń obrotowy (8) i śrubę kotwiącą (9). Wkręć gwint, gdy obie łopatki, sworznie obrotowe i śruby kotwiące są na swoim miejscu. Dokręć lekko i sprawdź funkcję. Ostateczne dokręcanie zostanie wykonane w kroku 6, a ostateczne dostrojenie w kroku 7.

6 Teraz dokręć obie śruby kotwiące (anchor bolts) lekko. Moment dokręcenia powinien wynosić około 5 Nm (0,5 kpm, 40 ft-lb). Łopatki powinny być teraz zbyt mocno dokręcone, by mechanizm składania działał prawidłowo.

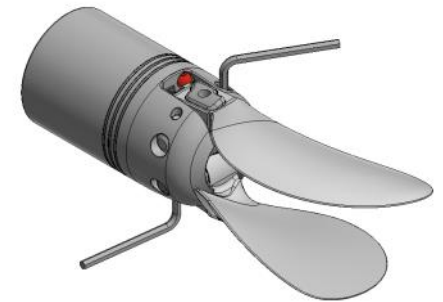

7 Poluzuj obie śruby kotwiące o około 1/8 obrotu przeciwnie do ruchu wskazówek zegara (45 stopni). Sprawdź, czy ostrza łatwo się składają i rozkładają, aby upewnić się, że mechanizm działa bez zarzutów. Poluzuj śruby kotwiące nieco bardziej, jeśli łopatki są sztywne, a pamiętaj, że obie śruby kotwiące muszą być poluzowane równomiernie.

8 Umieść pokrywę (10) jak pokazano i zatrzaśnij ją na swoim miejscu. Na koniec otwórz i złóż łopatki śruby napędowej, aby upewnić się, że poruszają się swobodnie.

